

7 ランプ・電装品 ⑪

(ページ)	(中分類)	(小分類)	(総合カタログ)
1	電球	自動車用 電球 ① (小糸製作所)	7-97
2		自動車用 電球 ② (小糸製作所)	7-98
3		自動車用 電球 ③ (小糸製作所)	7-99
4		自動車用 電球 ④ (小糸製作所)	7-100
5		自動車用 電球 ⑤ (小糸製作所)	7-101
6		自動車用 電球 ⑥ (小糸製作所)	7-102
7		自動車用 電球 ⑦ (小糸製作所)	7-103
8		自動車用 電球 ⑧ (小糸製作所)	7-104
9		自動車用 電球 ⑨ (小糸製作所)	7-105
10		自動車用 電球 ⑩ (小糸製作所)	7-106
11		自動車用 電球 ⑪ (小糸製作所)	7-107
12		自動車用 電球 ⑫ (スタンレー電気)	7-108
13		自動車用 電球 ⑬ (スタンレー電気)	7-109
14		自動車用 電球 ⑭ (スタンレー電気)	7-110
15		自動車用 電球 ⑮ (スタンレー電気)	7-111

自動車用電球①(小糸製作所)

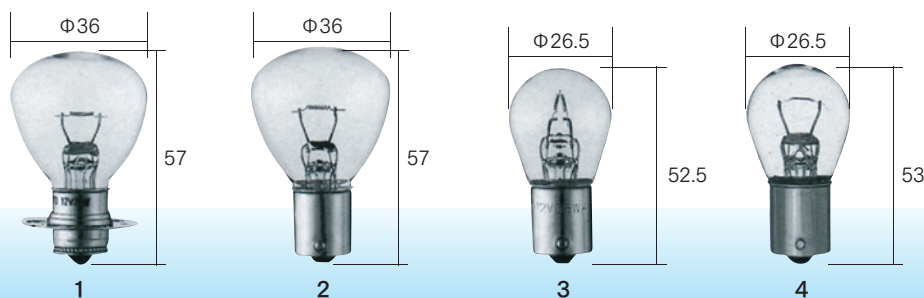

■補助前照灯用(フォグランプ・バックランプ)

図	種別	コードNO	メーカー品番	定格	口金	ガラス球	光色	入数	摘要		
1			8321	12V 35W	P15S-30 (ツバ付シングル)	RP35	クリアー	10			
			8321Y				イエロー	10		一般フォグランプ用	
		5491549	8521	24V 35W			クリアー	10		一般用	
			8521Y	24V 40W			イエロー	10		一般フォグランプ用	
		5491550	8523	24V 60W			クリアー	10		一般用	
				8523Y			24V 60W	イエロー		10	一般フォグランプ用
			5491551	9321			12V 35W	クリアー		10	バックランプ・他用
				9321Y				イエロー		10	一般フォグランプ用
2			9521	24V 35W	BA15S (ツバ無シングル)	RP35	クリアー	10			
			9521Y				イエロー	10		一般フォグランプ用	
		5495144	9522	24V 40W			クリアー	10		一般用	
			9522Y	24V 40W			イエロー	10		一般フォグランプ用	
		5491552	9531	24V 45W			クリアー	10		一般用	
			9531Y				24V 45W	イエロー		10	一般フォグランプ用
		5491553	9571	24V 60W			クリアー	10		一般用	
			9571Y				24V 60W	イエロー		10	一般フォグランプ用
3		5455	12V 55W	BA15S	S25	クリアー	10	一般フォグランプ用			
4			4519Y	12V 35W	BA15S	S25	イエロー	10	一般フォグランプ用		
		長寿命	5491570	4619Y				24V 35W	10	一般フォグランプ用	
			4620Y	24V 35W				10	一般フォグランプ用		
		クリプトン	4578Y	12V 35W				10	一般フォグランプ用		

荷台用部品

荷台用補助部品

フェンダー・工具箱・タンク・タイヤ・リガー

バン・ウイング部材
(アルミ・ポリ材料含む)

バン・ウイング部品

荷役部品

ランプ・電装品

保安部品

補修部品

ダンク部品

導風板

素材

自動車用電球②(小糸製作所)

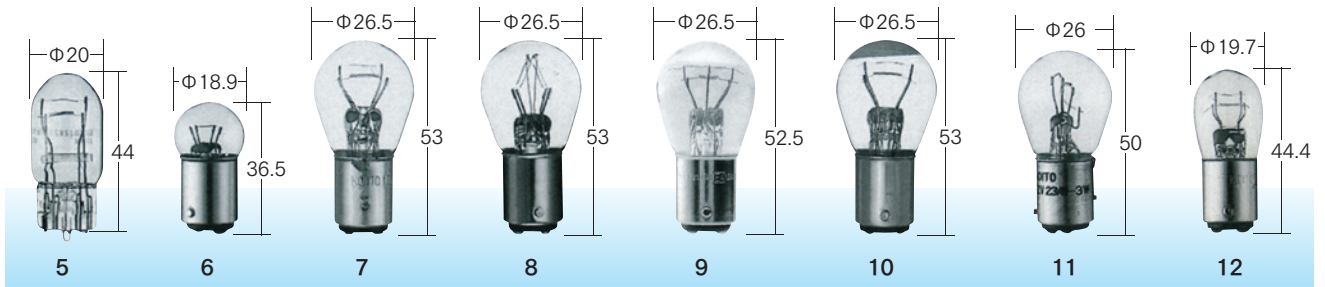

■制動灯・尾灯・駐車灯・車幅灯用(テール&ストップ・パーキング・クリアランス ランプ)

図	種別	コードNO	メーカー品番	定格	口金	ガラス球	光色	入数	摘要		
5	W21/5W	5491519	1891	12V 21/5W	W3×16q	T20	クリアー	10	テール&ストップランプ用・ECE認証取得品		
6			3870	12V 7/3.4W	BAY15d	G18	クリアー	10	駐車灯用		
7			4421	6V 10/3W	BAY15d	S25	クリアー	10	二輪車用		
			4423	6V 17/5.3W				10	二輪車用(20/5W)		
			4520	12V 10/5W				10	二輪車用		
			5491523	4523				12V 23/8W	10	一般用(25/8W)	
			5491524	4524				12V 21/5W	10	一般用	
			4525	12V 20/5W				10	一般用		
			4528	12V 18/5W				10	二輪車用		
			4529	12V 8/3.4W				10	駐車灯用		
	P21/5W	5494531	4531	12V 21/5W				10	ECE認証取得品		
				5491542				4532	12V 27/5W	10	一般用
				5491543				4536	12V 27/8W	10	一般用
				5491510				4722	24V 25/10W	10	一般用
				4723				24V 25/8W	10	一般用	
4724				24V 20/10W	10	一般用					
クリプトン	5494728	4728	24V 30/10W	10	大型車 クリアランス & コーナリングランプ用						
8	耐振	5491509	4720	24V 25/10W	BAY15d	S25	クリアー	10	一般用		
			4731	24V 25/10W				10	テール&ストップランプ用・長寿命		
			P21/5W	5490531				4732	24V 21/5W	10	耐振・長寿命・ECE認証取得品
9	P21/5W	5490532	4735	24V 21/5W	BAY15d	S25	クリアー	10	ECE認証取得品		
10	クリプトン		5491562	4537	12V 35/5W	BAY15d	S25	クリアー	10	コーナリングランプ・方向指示灯用	
			5494729	4729	24V 30/10W				10	大型車コーナリングランプ	
11	トリプル フィラメント		4550	12V 23/8/3W	BAY15t	S25	クリアー	10	テール&ストップランプ・ターニングシグナルランプ用		
12			4970	12V 8/3.4W	BAY15d	S19	クリアー	10	駐車灯用		
			4980	24V 10/4W				10			

荷台用部品

荷台用補助部品

フエンダー・工具箱
タンク・タイヤパンカーバン・ウイング部材
アルミオリジナル含む

バン・ウイング部品

荷役部品

ランプ電装品

保安部品

補修部品

ランプ部品

導風板

素材

自動車用電球③(小糸製作所)

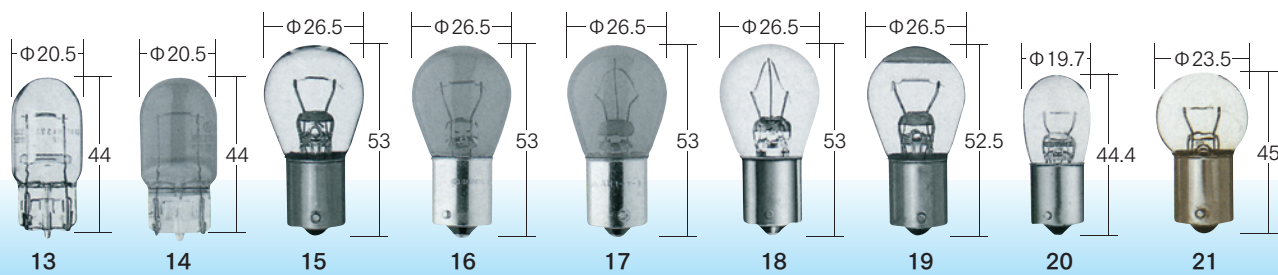

■方向指示灯・後退灯・表示灯用(フラッシャー・バック・シグナルランプ)

図	種別	コードNO	メーカー品番	定格	口金	ガラス球	光色	入数	摘要
13	W21W	5491518	1881	12V 21W	W3×16d	T20	クリアー	10	ターンシグナル・バック・ストップランプ用・ECE認証取得品
14	WY21W	5491870	1870A	12V 21W	WX3×16d	T20	アンバー	10	ターンシグナルランプ用・ECE認証取得品
15		5491521	4514	12V 21W	BA15S	S25	クリアー	10	一般用
		5491522	4515	12V 20W				10	一般用
		5491561	4517	12V 23W				10	一般用(25W)
		5491561	4519	12V 35W				10	一般用
	P21W	5494571	4571	12V 21W				10	ECE認証取得品
	5491563	4574	12V 27W	10				一般用	
	クリプトン	4574A	4574A	12V 27W			アンバー	10	輸入車ターンシグナルランプ用
		4615	4615	24V 20W			10	一般用	
		4618	4618	24V 30W			クリアー	10	大型車コーナリングランプ用
		5491565	4619	24V 35W			10	一般用	
P21W	5494672	4672	24V 21W	10	一般用・ECE認証取得品				
16	PY21W	5494570	4570A	12V 21W	BAU15S	S25	アンバー	10	ECE認証取得品
17	PY21W	5494670	4670A	24V 21W	BAU15S	S25	アンバー	10	ECE認証取得品
18	耐振	5491507	4610	24V 25W	BA15S	S25	クリアー	10	一般用
		5491508	4616	24V 25W				10	一般用
	長寿命	4621	24V 25W	10				フラッシャーランプ用	
	P21W	5490521	4632	24V 21W				10	ターンシグナル用・耐振・長寿命・ECE認証取得品
	P21W	5490522	4671	24V 21W				10	ターンシグナル用・耐振・ECE認証取得品
19	クリプトン	5491564	4577	12V 35W	BA15S	S25	クリアー	10	コーナリングランプ・方向指示灯用
20		4547	12V 12W	BA15S	S19	クリアー	10	一般用(15CP)	
21		5491566	4211	12V 15W	BA15S	G23	クリアー	10	一般用
		5491567	4213	12V 20W				10	一般用
		5491560	4313	24V 20W				10	一般用

荷台用部品
荷台用補助部品
フエンダー・工具箱・タンク・タイヤ・パンガー
バン・ウイング部材
バン・ウイング部品
荷役部品
ランプ・電装品
保安部品
補修部品
ランプ部品
導風板
素材

自動車用電球④(小糸製作所)

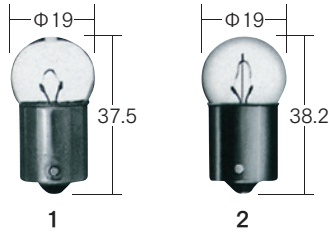

■番号灯・車幅灯・表示灯用(ライセンス・クリアランス・シグナル・パーキングランプ)

図	種別	コードNO	メーカー品番	定格	口金	ガラス球	光色	入数	摘要						
1				3237	6V 8W	BA15S	G18	10	シグナルランプ用						
				3241	6V 10W			10							
			5491539	3433	12V 5W			10							
				3437	12V 8W			10							
			5491540	3440	12V 7.5W			10							
			5491520	3441	12V 10W			10							
		R5W		3451	12V 5W		G18.5	クリアー	10	ECE認証取得品					
		R10W		3453	12V 10W				10	ECE認証取得品					
				3471	12V 20W				G18	クリアー	10	ライセンス・パーキングランプ用			
				3472	12V 23W						10				
				5491557	24V 5W						G18		クリアー	10	ライセンス・パーキング・速度表示灯用
				5495458	24V 6W									10	
				5491506	24V 12W									10	
				5491558	24V 15W									10	
2	耐振	5491505	3640	12V 12W	BA15S	G18	クリアー	10	ライセンス・パーキングランプ用						
		R5W	5493661	3661				24V 5W	10	ライセンス・パーキングランプ用・ECE認証取得品					
		R10W	5490501	3662				24V 10W	10	サイドターン用・ECE認証取得品					



図	種別	コードNO	メーカー品番	定格	口金	ガラス球	光色	入数	摘要		
3				1155	6V 1.5W	BA9S	G10 (G11)	クリアー	10	一般メーター用	
				1156	6V 3W				10		
				1255	12V 1.5W				10		
			5491526	1256	12V 3.4W				10		
				1257	12V 1.7W				10		
				1351	24V 1.5W				10		
			5491555	1356	24V 3W				10		
4				1164	6V 8W	BA9S	G14	クリアー	10	一般用	
				1262Y	12V 5W			イエロー	10		
			5491527	1263	12V 6W			クリアー	10		
			5491528	1264	12V 8W				10		
			5491529	1265	12V 10W				10		
			5491663	1361	24V 5W				10		
			5495542	1363	24V 6W				10		
5	T4W			1280	12V 2W	BA9S	T8.5	クリアー	10	タコメーター用	
				1283	12V 4W				10	ECE認証取得品	
				1285	12V 4W				10	タコメーター用	
			5495555	1380	24V 2W				10	タコメーター用	
6		5493201	P1288	12V 3.4W	BA9S	T10	クリアー	2	点滅灯用 ※プリスターバックのみ		
7				5491554	1289	12V 3.4W	BA9S	T10	クリアー	10	点滅灯用
				5491556	1381	24V 3W				10	一般用
				5491665	1382	30V 3W				10	ワンマンバス料金箱用 (シグナル含む)
			耐振		1383	30V 3W				10	

荷台用部品

荷台用補助部品

フェンダー・工具箱・タンク・タイヤパンガー

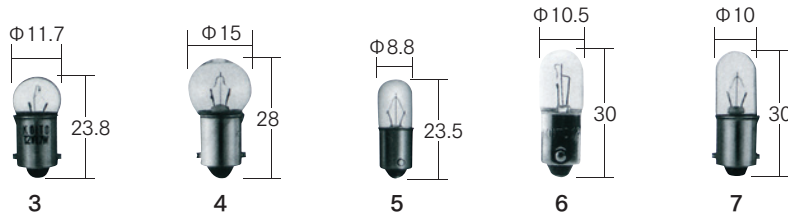
バン・ウイング部品 (アルミ・ポリ材料含む)

バン・ウイング部品

荷役部品

ランプ・電装品

保安部品

補修部品

ダンプ部品

導風板

素材

自動車用電球⑤(小糸製作所)

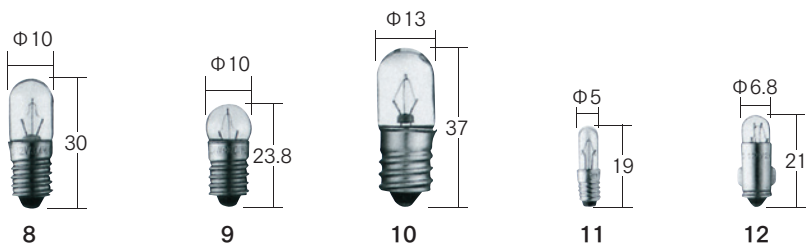

■計器灯・表示灯用(パネル・シグナルランプ)・ネジ式口金(エジソンベース)

図	種別	コードNO	メーカー品番	定格	口金	ガラス球	光色	入数	摘要
8		5491661	1112	6V 3W	E10 (ネジ式)	T10	クリアー	10	一般用
			1211	12V 3.4W				10	
			1311	24V 3W				10	
			1312	24V 5W				10	
9			1222	12V 3.4W	E10 (ネジ式)	G10	クリアー	10	一般用
			1322	24V 3W				10	
10			1461	24V 5W	E12(ネジ式)	T13	クリアー	10	バスステップランプ用
11			1210	12V 0.15A	E5(ネジ式)	T5	クリアー	10	ネオンコントロール用

■計器灯・表示灯用(パネル・シグナルランプ)・サシ込式口金

図	種別	コードNO	メーカー品番	定格	口金	ガラス球	光色	入数	摘要
12			1173	6V 1.5W	BA7S (サシ込式)	T6.5	クリアー	10	一般用
			1273	12V 2W				10	

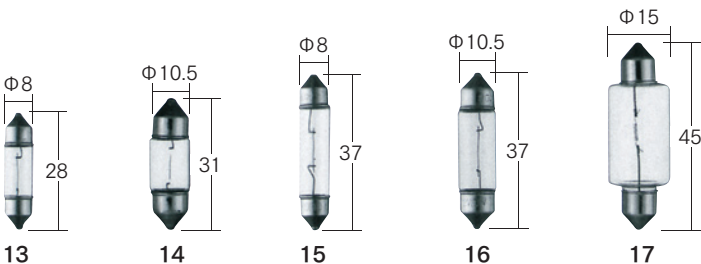

■車内灯・方向指示灯用(ルーム・フラッシャーランプ)・両口金

図	種別	コードNO	メーカー品番	定格	口金	ガラス球	光色	入数	摘要
13		5491532	2114	6V 5W	S7/8	T8×28	クリアー	10	一般用
			2213	12V 3W				10	タクシーメーター用
			2214	12V 5W				10	一般用
			2314	24V 5W				10	
14		5491537	2152	6V 8W	S8.5/8.5	T10×31	クリアー	10	一般用
			2154	6V 10W				10	
			2250	12V 3W				10	
			2251	12V 5W				10	
			2252	12V 8W				10	
			2254	12V 10W				10	
			2354	24V 10W				10	
15			2232	12V 3W	S7/8	T8×37	クリアー	10	一般用
16		5491535	2158	6V 10W	S8.5/8.5	T10×37	クリアー	10	一般用
			2256	12V 5W				10	
			2257	12V 8W				10	
			2258	12V 10W				10	
			2356	24V 5W				10	
			2357	24V 8W				10	
			2358	24V 10W				10	
17		5491012	2173	6V 15W	S8.5/8.5	T15×44	クリアー	10	一般用
			2273	12V 15W				10	
			2274	12V 18W				10	
			2375	24V 20W				10	

荷台用部品

荷台用補助部品

フェンダー・工具箱・タンク・タイヤパンガー

バン・ウイング部品
(アルミ・ポリ材料含む)

バン・ウイング部品

荷役部品

ランプ・電装品

保安部品

補修部品

ダンプ部品

導風板

素材

自動車用電球⑥(小糸製作所)

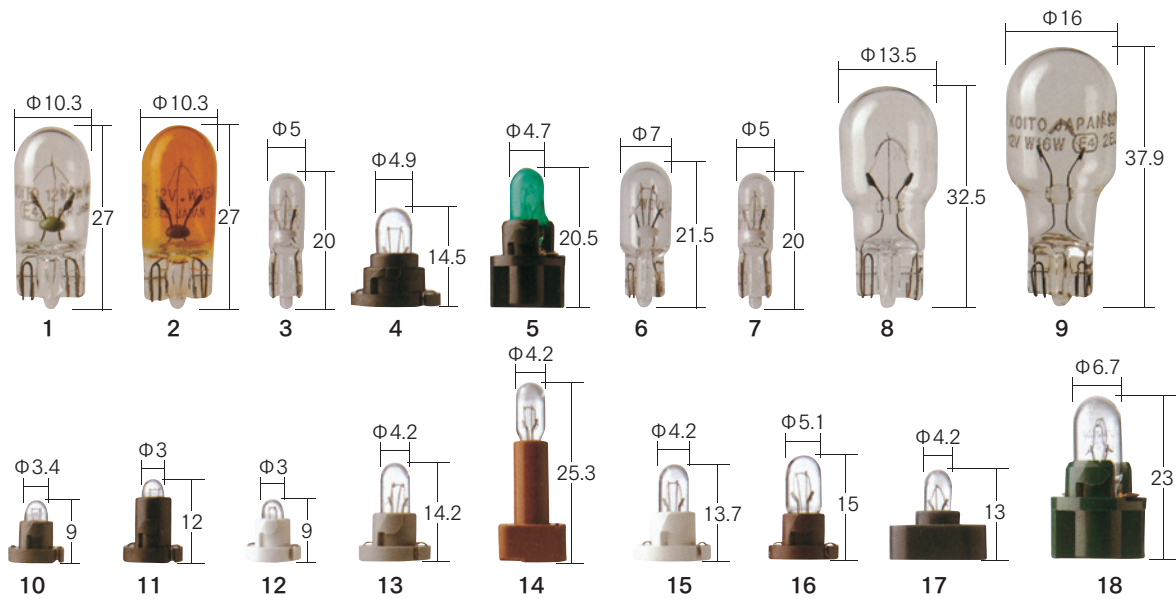

■計器灯・表示灯用(パネルランプ・シグナルランプ)・・・ウェッジ・ウェッジベース

図	種別	コードNO	メーカー品番	定格	口金	ガラス球	光色	入数	摘要			
1			1481	6V 3W	W2.1×9.5d	T10	クリアー	10	メーター用			
			1482	6V 1.7W				10				
			1581	12V 3.4W				10				
			1582	12V 4W				10				
	W5W	5491517	1583	12V 5W				10	一般用・ECE認証取得品			
	キノセン			1586				12V 8W	10	一般用		
				1588				12V 5W	10			
				1589				12V 1.7W	10			
				5491512				1681	24V 3W	10		
				5495610				1683	24V 5W	10		
W5W				1689	24V 5W	10	メーター用・ECE認証取得品					
2	WY5W	5495679	1579A	12V 5W		アンバー	10	ターンシグナルランプ用・ECE認証取得品				
3			5495694	1584	12V 1.2W	W2×4.6d	T5	クリアー	10			
			5495623	1682	24V 1.2W				10	一般メーター用		
			5491669	1688	24V 1.8W				10			
4			5491667	1587	14V 1.4W	ウェッジ (ベース付)	T4.7	クリアー	10			
			5491684	1684	24V 1.4W				10	タコメーター用		
5			1685G	24V 1.4W	ウェッジ(ベース付)	T4.7	グリーン	10	タコメーター用			
6			5491514	1686	24V 3W	W2.2×5.2d	T6.5	クリアー	10	タコメーター用		
			5491668	1596	12V 2.3W				10	パネルランプ用		
			5491670	1692	24V 2W				10		タコメーター用	
7			1772	12V 10W	W2.1×9.5d	T13	クリアー	10	フラッシャー用			
9	W16W		5491673	1783				12V 13W	T16	クリアー	10	ハイマウントストップランプ・バックランプ用
			5491531	1781				12V 16W(18w)			10	ECE認証取得品
10			1592	14V 60mA	ウェッジ (ベース付)	T3.4	クリアー	10	日産ディーゼル光UDマーク用			
11			1560	14V 40mA		T3	クリアー	10	メーター・ハザードスイッチ用			
12			1561	14V 40mA		T3	クリアー	10	10	ヒーターコントロールパネル用		
			1562	14V 60mA					10	エアコンスイッチ照明用		
13			1563	14V 80mA		T4.2	クリアー	10	照光スイッチ・インジケーター用			
14			1564	14V 80mA		T4.2	クリアー	10	ポジション・エアコンスイッチ照明用			
15			1565	14V 100mA		T4.2	クリアー	10	メーター内警告灯・ATインジケーター用			
16			1566	14V 1.75W		T5.1	クリアー	10	パネル照明用			
17			1567	14V 80mA		T4.2	クリアー	10	パネル照明用			
18		5491666	1550	14V 214mA		T6.7	クリアー	10	パネル照明用			

荷台用部品

荷台用補助部品

フェンダー・工具箱・タンク・タイヤパンガー

バン・ウイング部材(アルミ・オリ材含む)

バン・ウイング部品

荷役部品

ランプ・電装品

保安部品

補修部品

ランプ部材

導風板

素材

自動車用電球⑦(小糸製作所)

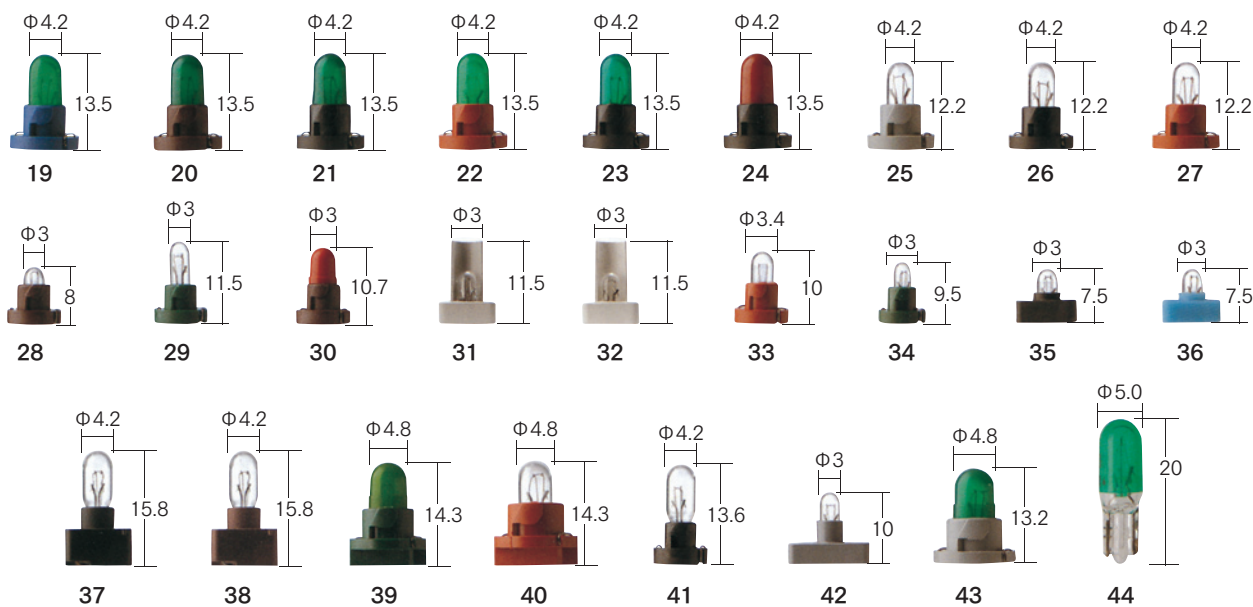

■計器灯・表示灯用(パネルランプ・シグナルランプ)・・・ウェッジ・ウェッジベース

図	種別	コードNO	メーカー品番	定格	口金	ガラス球	光色	入数	摘要
19			E1530	14V 40mA	ウェッジ(ベース付)	T4.2	グリーン	10	一般用
20			E1531	14V 50mA			グリーン	10	
21			E1535	14V 80mA			グリーン	10	
22			E1537	14V 80mA			グリーン	10	
23			E1661	28V 50mA			グリーン	10	
24			E1533	14V 80mA			レッド	10	
25			E1532	14V 60mA			クリアー	10	
26			E1534	14V 80mA			クリアー	10	
27			E1660	28V 30mA			クリアー	10	
28			E1542	14V 50mA			ウェッジ(ベース付)	T3	
29			E1548	14V 60mA	クリアー	10			
30			E1550	14V 60mA	レッド	10			
31			E1541	14V 40mA	ウェッジ(ベース付)	T3	クリアー	10	一般用
32			E1546	14V 60mA			クリアー	10	
33			E1543	28V 40mA	ウェッジ(ベース付)	T3.4	クリアー	10	一般用
34			E1545	14V 60mA	ウェッジ(ベース付)	T3	クリアー	10	一般用
35			E1544	14V 50mA	ウェッジ(ベース付)	T3	クリアー	10	一般用
36			E1547	14V 60mA			クリアー	10	
37			E1570	14V 80mA	ウェッジ(ベース付)	T4.2S	クリアー	10	一般用
38			E1571	14V 100mA			クリアー	10	
39			E1580	14V 80mA	ウェッジ(ベース付)	T4.8	グリーン	10	一般用
40		5491664	E1663	28V 65mA			クリアー	10	
41			E1536	14V 80mA	ウェッジ(ベース付)	T4.2S	クリアー	10	一般用
42			E1540	14V 30mA	ウェッジ(ベース付)	T3	クリアー	10	一般用
43			E1581	14V 100mA	ウェッジ(ベース付)	T4.8	グリーン	10	一般用
44			E1590	14V 100mA	W2×4.6d	T5.0	グリーン	10	一般用

※注)上記31.32の画像は商品説明用として、電球部を確認できるように加工がしてあります。実際の商品とは異なりますのでご注意ください。

荷台用部品

荷台用補助部品

フェンダー・工具箱・タンク・タイヤパンガー

バン・ウイング部品(アルミ・ポリ素材含む)

バン・ウイング部品

荷役部品

ランプ・電装品

保安部品

補修部品

ダンプ部品

導風板

素材

自動車用電球⑧(小糸製作所)

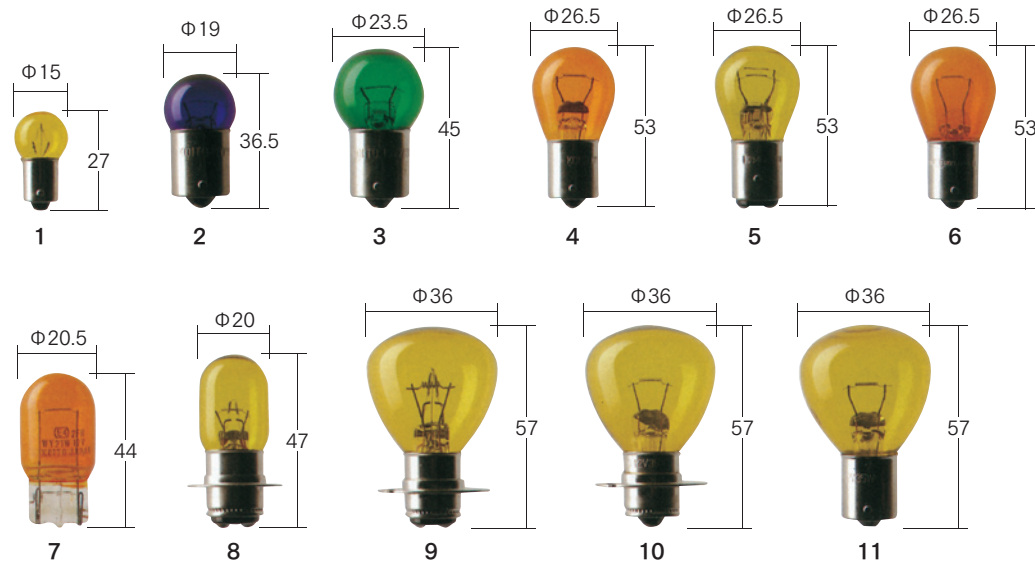

■カラーバルブ

図	種別	コードNO	メーカー品番	定格	口金	ガラス球	光色	入数	摘要
1			1262Y	12V 5W	BA9S	G14	イエロー	10	
2		5495746	3441B	12V 10W	BA15S	G18	ブルー	10	
			3441G				グリーン	10	
			3441Y				イエロー	10	
			3643B				ブルー	10	
			3643G	グリーン			10		
			3643Y	イエロー			10		
3		5495746	4213G	12V20W	BA15S	G23	グリーン	10	
			4213Y				イエロー	10	
			4313G	24V 20W			グリーン	10	
			4313Y				イエロー	10	
			4517Y				12V 23W	イエロー	10
			4519Y				12V 35W	イエロー	10
4519R	レッド	10							
4	クリプトン	5494610	4574A	12V 27W	BA15S	S25	アンバー	10	
			4578Y	12V 35W			イエロー	10	
			4610A	24V 25W			アンバー	10	
			4616Y				イエロー	10	
			4619Y	24V 35W			イエロー	10	
			4620Y				長寿命	10	
5			4523Y	12V 23/8W	BAY15d	S25	イエロー	10	
6	PY21W	5494570	4570A	12V 21W	BAU15S	S25	アンバー	10	
			4670A	24V 21W			アンバー	10	
7	WY21W	5491870	1870A	12V 21W	W3×16d	T20	アンバー	10	
8			5014Y	12V 25/25W	P15d-25-1	T19	イエロー	10	
9		5495746	6551Y	24V 62/62W	P30d-10.3 (ツバ付ダブル)	RP35	イエロー	10	
			6563Y	24V 35/35W			イエロー	10	
			6564Y	24V 35/8W			イエロー	10	
10		5495746	8321Y	12V 35W	P15S-30 (ツバ付シングル)	RP35	イエロー	10	
			8521Y	24V 35W				10	
			8522Y	24V 40W				10	
			8523Y	24V 60W				10	
11		5495746	9321Y	12V 35W	BA15S (ツバ無シングル)	RP35	イエロー	10	
			9521Y	24V 35W				10	
			9522Y	24V 40W				10	
			9531Y	24V 45W				10	
			9571Y	24V 60W				10	

※保安基準などの自動車関連法規に抵触しないように使用ください。
用途によっては、光色・輝度の使用制限があります。

荷台用部品

荷台用補助部品

フエンダー・工具箱・タンク・タイヤレバー

バン・ウイング部材(アルミ・オリ材含む)

バン・ウイング部品

荷役部品

ランプ・電装品

保安部品

補修部品

ダンプ部品

導風板

素材

自動車用電球⑨(小糸製作所)

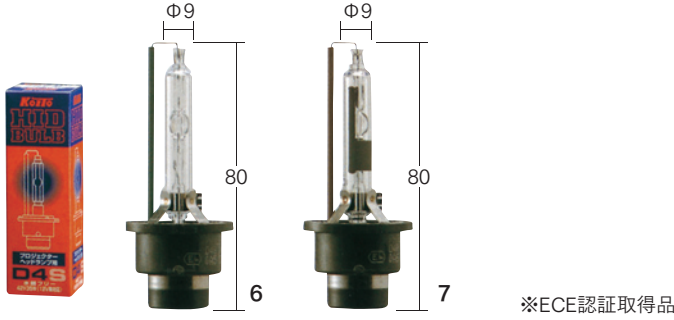

※ECE認証取得品

■四輪車HID前照灯用

図	種別	コードNO	メーカー品番	定格	口金	ガラス球	光色	入数	摘要
6	D4S	3613013	3510K	12V車対応	P32d-5	クリアー	4200K	1	プロジェクターヘッドランプ用
7	D4R	3613014	3507K	(42V 35W)	P32d-6			1	リフレクタータイプヘッドランプ用
6	D2S	3613001	3502K	12・24V車対応	P32d-2	クリアー	4000K	1	プロジェクターヘッドランプ用
7	D2R	3613002	3503K		(85V 35W)			P32d-3	1
6	D2S	3613005	S3502K	12・24V車対応	P32d-2	クリアー	4000K	2	プロジェクターヘッドランプ用
7	D2R	3613006	S3503K		(85V 35W)			P32d-3	2



図	種別	コードNO	メーカー品番	定格	口金	ガラス球	光色	入数	摘要
8	H4	5491407	0456	12V 60/55W	P43t-38	T16	クリアー	1	一般ヘッドランプ用・ECE認証取得品
		5491407	0468	24V 75/70W				1	一般ヘッドランプ用・ECE認証取得品
	H4	5491525	0477	12V 60/55W	P43t-38改			1	一般ヘッドランプ用・長寿命・ECE認証取得品
	H4U	5491525	0456U	12V 60/55W				1	ヘッドランプ(ユニバーサル)用
	HB2	5491451	0458	12V 60/55W				1	一般ヘッドランプ用・ECE認証取得品
9	H4 イエロー	0456Y	0456Y	12V 60/55W	P43t-38	T16	イエロー	1	一般ヘッドランプ用
		0468Y	0468Y	24V 75/70W				1	一般ヘッドランプ用
10	HB3(9005)		0473	12V 60W(65W)	P20d	T12	クリアー	1	一般ヘッドランプ用・ECE認証取得品
11	HB4(9006)		0474	12V 51W(55W)	P22d	T12	クリアー	1	一般ヘッドランプ用・ECE認証取得品
12	9005J 9006J		0475	12V 55W	特殊 コネクター付	T12	クリアー	1	一般ヘッドランプ用
			0476					1	
13	H6		0483	12V 65/55W	P43t-38/55X55	T15	クリアー	1	一般ヘッドランプ用
14	H1		0457	12V 55W	P14.5s	T8	クリアー	1	一般ヘッドランプ用・ECE認証取得品
			5491896	0467				24V 70W	1
15	H7		0701	12V 55W	PX26d	T11	クリアー	1	一般ヘッドランプ用・ECE認証取得品
			5498706	0706				24V 70W	1
16	702K		0471	12V 45/55W	P30/22L	T16	クリアー	1	一般ヘッドランプ用
			5491409	0472				12V 65/55W	1
17	H3(平端子)	5491460	0460	24V 70W	PK22s	T15	クリアー	1	一般ヘッドランプ用
18	H9	5498490	0490	12V 65W	PGJ19-5	T11	クリアー	1	一般ヘッドランプ用・ECE認証取得品
19	H11		0110	12V 55W	PGJ19-2	T11	クリアー	1	一般ヘッドランプ用・ECE認証取得品
			0130	24V 70W				1	一般ヘッドランプ用・ECE認証取得品
20	HB1	5491455	0484	12V 65/45W	P43(コネクター付)	T15	クリアー	1	北米車ヘッドランプ用

荷台用部品
荷台用補助部品
フェンダー・工具箱
タンク・タイヤンガー
バン・ウイング部材
(アルミ・ポリ材料含む)
バン・ウイング部品
荷役部品
ランプ・電装品
保安部品
補修部品
ランプ部品
導風板
素材

自動車用電球⑩(小糸製作所)

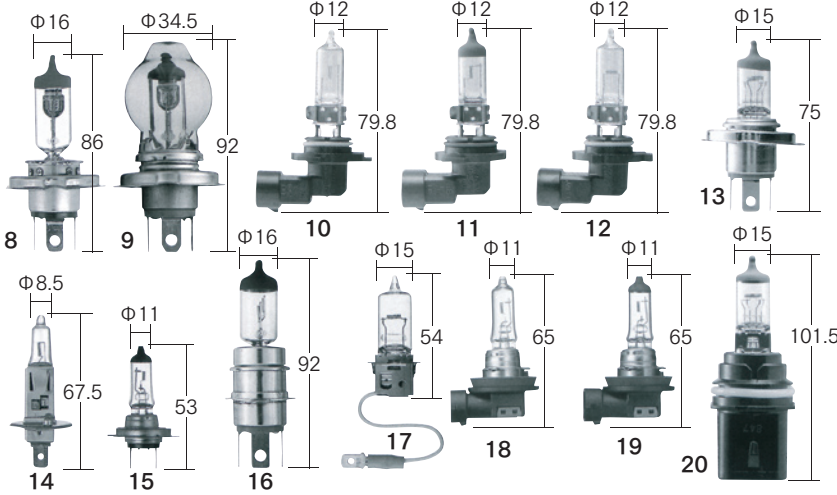
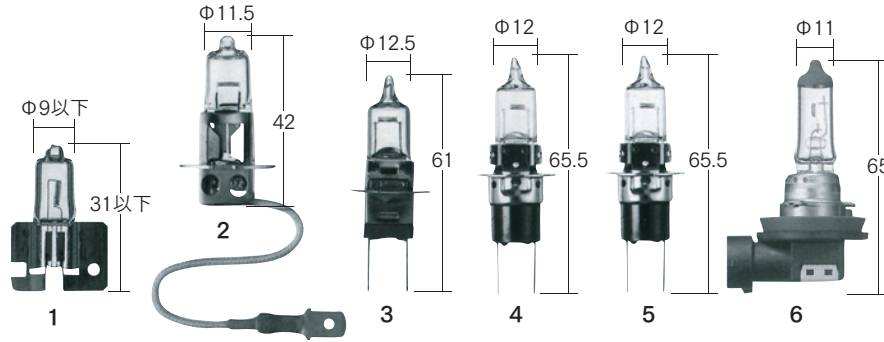

■ハロゲン Fog ランプ用

図	種別	コードNO	メーカー品番	定格	口金	ガラス球	光色	入数	摘要
1	H2		P0424	12V 55W	X511	T8	クリアー	1	Fog ランプ用 ※プリスターバックのみ
			0470	24V 70W				1	Fog ランプ用
2	H3 平端子		0434	12V 35W	PK22s	T11.5	クリアー	1	一般 Fog ランプ用
		5491893	0454	12V 55W				1	一般 Fog ランプ用・ECE 認証取得品
		5491463	0463	24V 70W				1	一般 Fog ランプ用
		5491453	0466	24V 70W				1	一般 Fog ランプ用 ECE 認証取得品
		5491464	0464	24V 55W				1	一般 Fog ランプ用
			0469	24V 55W				1	一般 Fog ランプ用・長寿命
			0436	12V 35W				PK22s/6	T12
	H3a		0433	12V 35W	P22d/5 特殊	T12	クリアー	1	ヘッドランプ組込型 Fog ランプ用
	6795490	0453	12V 55W	1				ヘッドランプ組込型 Fog ランプ用	
4	H3c(二脚)		0452	12V 55W	P22d/5	T12	クリアー	1	プロジェクターランプ用
5	H3d(二脚)		0459	12V 35W	P22d/6	T12	クリアー	1	
6	H8	5498120	0120	12V 35W	PGJ19-1	T11	クリアー	1	Fog ランプ用・ECE 認証取得品

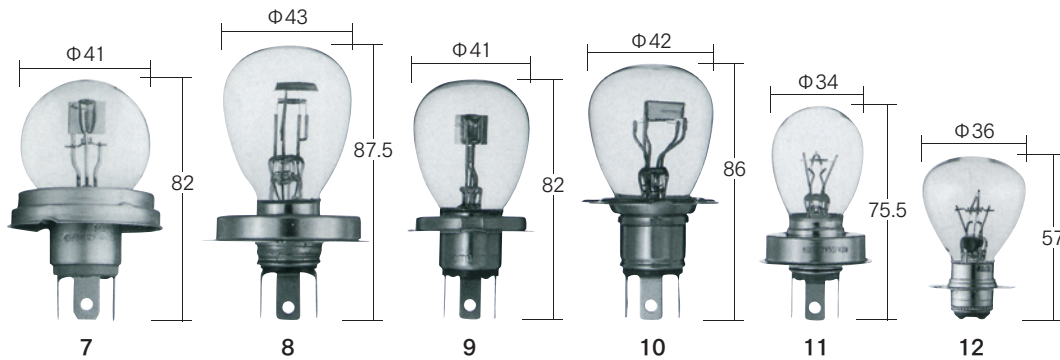

■電球交換式前照灯用

図	種別	コードNO	メーカー品番	定格	口金	ガラス球	光色	入数	摘要
7			0574	12V 45/40W	P45t-41 (ツバ付 三脚)	G40	クリアー	1	欧州車一般用
		5491441	0575	12V 60/60W				1	
8			0811	12V 75/60W	P50t	RP43	クリアー	1	一般ヘッドランプ用
9	D4		0812	12V 65/60W	P43t-38改	RP41	クリアー	1	一般ヘッドランプ用
10	D6		0813	12V 75/60W	P43t-34	RP42	クリアー	1	一般ヘッドランプ用
11			0867	12V 50/40W	P36t (ツバ付 三脚)	B35	クリアー	1	一般ヘッドランプ用
			0883	24V 60/60W				1	
12		5491545	6551	24V 62/62W	P30d-10.3 (ツバ付ダブル)	RP35	クリアー	10	一般ヘッドランプ用
			6551Y	24V 35/35W			イエロー	10	
		5491547	6554	24V 45/45W			クリアー	10	
		5491548	6563	24V 35/35W			クリアー	10	
			6563Y	24V 35/8W			イエロー	10	
			6564	24V 35/8W			クリアー	10	
			6564Y	24V 35/8W			イエロー	10	

荷台用部品

荷台用補助部品

フエンダー・工具箱・タンク・タイヤ・ワイパー

バン・ウイング部品
(アルミ・ポリ材料含む)

バン・ウイング部品

荷役部品

ランプ・電装品

保安部品

補修部品

ランプ部品

導風板

素材

自動車用電球⑪(小糸製作所)

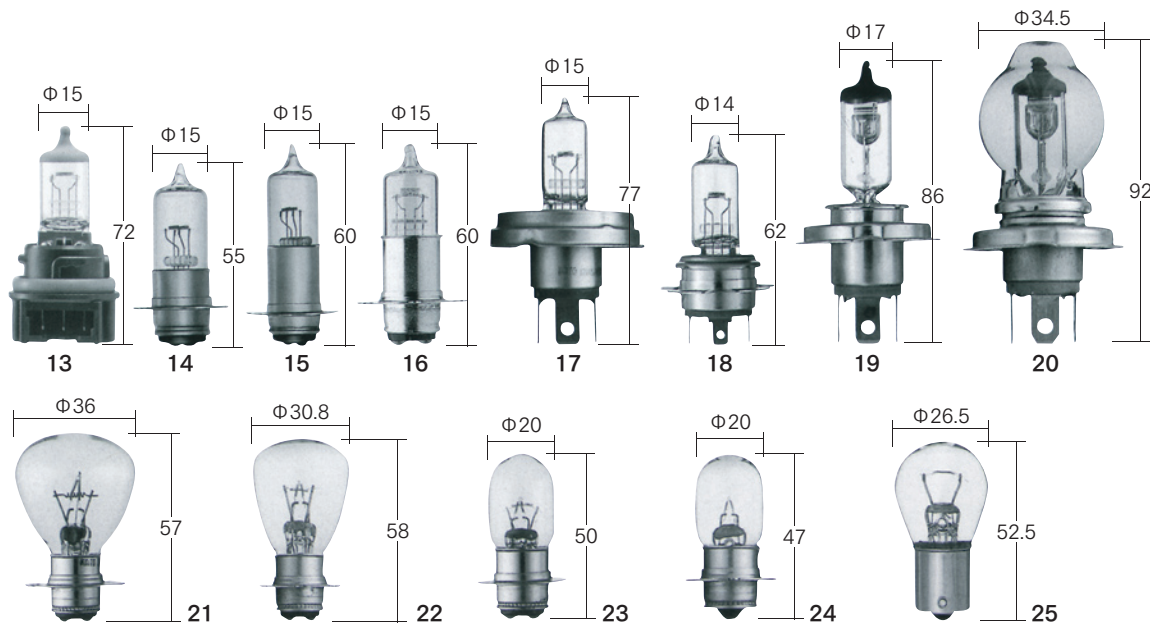

■二輪車前照灯用・補助前照灯用

図	種別	コードNO	メーカー品番	定格	口金	ガラス球	光色	入数	摘要	
13	HS5	5491446	0150	12V 35/30W	P23t	T15	クリアー	1	ECE認証取得品	
14	MH6	5498411	0401	6V 30/30W	P15d-25-1	T15	クリアー	1	一般ヘッドランプ用(ハロゲン)	
		5498412	0411	12V 30/30W				1		
15	MH6	5498412	0412	12V 35/36.5W	P15d-25-3	T15	クリアー	1		
16	MH6	5498741	0741	12V 40/40W	P15d-25-3 /110°X110°	T15	クリアー	1		
			0481	12V 35/35W				1		
17	MH6D		0482	12V 45/45W	P45t-41	T15	クリアー	1		
			0488	12V 55/40W	P30t-40	T14	クリアー	1		
18	MH6R		0488	12V 55/40W	P30t-40	T14	クリアー	1		
			耐振H4	0489	12V 60/55W	P43t-38	T16	クリアー		1
			HS1	0485	12V 35/35W	PX43t-38				1
			H4	0486	12V 45/45W	P43t-38			1	
0487	12V 55/50W			1						
19	耐振H4		0485	12V 35/35W	PX43t-38	T16	イエロー	1		
			0486Y	12V 45/45W	P43t-38			1		
20	HS1イエロー		0485Y	12V 35/35W	PX43t-38	T16	イエロー	1		
			H4イエロー	0486Y	12V 45/45W			P43t-38	1	
21			6123	6V 25/25W	P15d-30 (ツバ付ダブル)	RP35	クリアー	10		
			6149	6V 35/25W				10		
			6151	6V 35/35W				10		
			6336	12V 35/25W				10		
			6349	12V 35/35W				10		
			5491544	12V 45/45W				10		
22			6210	6V 25/25W	P15d-25-3 (小型ツバ付ダブル)	RP30	クリアー	10		
			6211	6V 35/25W				10		
			6213	6V 30/25W				10		
			6400	12V 35/25W				10		
			5496410	12V 35/35W				10		
			6410	12V 35/35W				10		
23			5002	6V 15/15W	P15d-25-1 (小型ツバ付ダブル)	T19	クリアー	10		
			5004	6V 25/25W				10		
			5014	12V 25/25W				10		
			5014Y	12V 25/25W				10		
			MX2 (キノセン)	5025				12V 25/25W	1	
			5495026	5026				12V 30/30W	1	
24			5150	6V 15W	P15s-25-1 (小型ツバ付シングル)	T19	クリアー	10		
			5215	12V 15W				10		
			5250	12V 25W				10		
25			4575	12V 18W	BA15s	S25	クリアー	10	ファミリーバイク用	

荷台用部品

荷台用補助部品

フェンダー・工具箱
タンク・タイヤ・パンガー

バン・ウイング部品
(アルミ・ポリ材料含む)

バン・ウイング部品

荷役部品

ランプ・電装品

保安部品

補修部品

ダンク部品

導風板

素材

自動車用電球⑫(スタンレー)

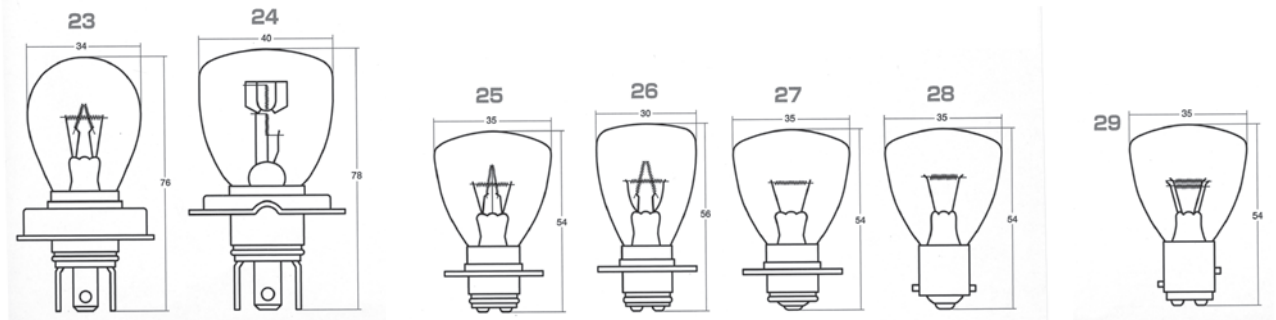

■ヘッドランプ、フォグランプ用電球

図	種別	コードNO	メーカー品番	定格	口金	ガラス球	光色	入数	摘要	
23	つば付ダブル		A5992A	24V 60/60W	P36t-10	B34	クリアー	1	日野	
24	つば付ダブル		A8151H	12V 65/60W	P43t-38/55	RP40	クリアー	1	一般	
25	つば付ダブル		A5677	12V 35/35W	P30d-10.3	RP35	クリアー	10	一般	
		6056838	A5683M	24V 30/30W				10	一般	
			A5684M	24V 35/8W				10	一般	
		6056919	A5691U	24V 60/60W				10	一般	
26	つば付ダブル	6056799	A5679U	24V 45/45W	P30d-10.3	RP30	クリアー	10	一般	
			A7028S	12V 45/45W	P15d-25-3			10	二輪車・スノーモービル	
			A7036	24V 45/40W				10	ワーキングランプ	
27	つば付シングル		A5575	12V 35W	P30s-10.3	RP35	クリアー	10	一般	
			A5584M	24V 35W				10	一般	
		6055855	A5585M	24V 40W				10	一般	
			A5585MY	24V 40W		RP35Y		イエロー	10	一般
		6055897	A5590M	24V 60W		RP35		クリアー	10	一般
28	つば無シングル		A5075	12V 35W	BA15s	RP35	クリアー	10	一般	
			A5077	12V 45W				10	一般	
			A5080	12V 60W				10	一般	
		6050889	A5085M	24V 35W				10	一般	
		6050850	A5085MY	24V 35W		RP35Y		イエロー	10	一般
		6050863	A5086M	24V 40W		RP35		クリアー	10	一般
		6050892	A5086MY	24V 40W		RP35Y		イエロー	10	一般
		6050876	A5087M	24V 45W		RP35		クリアー	10	一般
		6050902	A5090M	24V 60W				クリアー	10	一般
		6050915	A5090MY	24V 60W		RP35Y		イエロー	10	一般
29	つば無ダブル		A5286ST	24V 45/10W	BAY15d	RP35	クリアー	10	トレーラー	
			A5305	24V 60/60W				10	一般	

荷台用部品

荷台用補助部品

フエンダー・工具箱・タンク・タイヤ・ガー

バン・ウイング部品(アルミ・オリ材含む)

バン・ウイング部品

荷役部品

ランプ・電装品

保安部品

補修部品

ランプ部品

導風板

素材

自動車用電球⑬(スタンレー)

荷台用部品

荷台用補助部品

フェンダー・工具箱・タンク・タイヤ・カバー

バン・ウイング部品
(アルミ・ポリ材料含む)

バン・ウイング部品

荷役部品

ランプ・電装品

保安部品

補修部品

ダンプ部品

導風板

素材

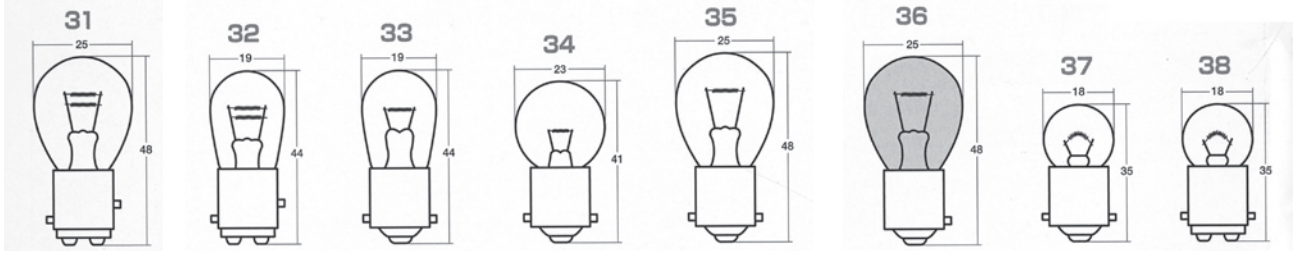

■ストップ/テールランプ、コーナリングランプ、ウインカーランプ用電球

図	種別	コードNO	メーカー品番	定格	口金	ガラス球	光色	入数	摘要
31	つば無ダブル		A4854H	6V 10/3W	BAY15d	S25	クリアー	10	二輪車・ストップ/テールランプ
		6048451	A4845	12V 27/5W			クリアー	10	ホンダ・ストップ/テールランプ
			A4869	12V 10/5W			クリアー	10	二輪車
		6048736	A4873	12V 18/5W			クリアー	10	ストップ/テールランプ(ホンダ二輪車)
		6048752	A4875B	12V 21/5W			クリアー	10	ストップ/テールランプ
			A4875R	12V 21/5W			レッド	10	一般(クリアレンズ専用)
		6048794	A4879	12V 23/8W			クリアー	10	一般(12V 32/3Cp対応)
			A4880	12V 27/8W			クリアー	10	カワサキ(二輪車)
			A4967	12V 27/8W			アンバー	10	米国車ウインカーランプ
			A4884	24V 21/5W			クリアー	10	一般
	6048875	A4887M	24V 25/10W	クリアー	10	ストップ/テールランプ			
32	つば無ダブル	6036926	A3692M	24V 10/4W	BAY15d	B19	クリアー	10	ディーゼル車

■バックランプ、コーナリングランプ、ウインカーランプ用電球

図	種別	コードNO	メーカー品番	定格	口金	ガラス球	光色	入数	摘要		
33	つば無シングル		A3671W	12V 12W	BA15s	B19	クリアー	10	ライセンスランプ(12V 15Cp対応)		
34	つば無シングル		A4325	12V 15W	BA15s	G23	クリアー	10	一般		
			A4329	12V 25W				10	一般		
		6043362	A4337M	24V 20W				10	一般		
35	つば無シングル		A4573	12V 15W	BA15s	S25	クリアー	10	一般		
		6045755	A4575B	12V 21W				10	ウインカーランプ・バックランプ		
			A4576A	12V 18W				10	ウインカーランプ・バックランプ		
			A4577A	12V 23W				10	ウインカーランプ(12V32Cp対応)		
		6045836	A4577AY	12V 23W				S25Y	イエロー	10	トヨタ
			A4578	12V 27W				クリアー	10	一般	
			A4961	12V 27W		S25	アンバー	10	米国車ウインカーランプ		
		6045807	A4580	12V 35W		クリアー	10	フォグランプ			
		6045823	A4580Y	12V 35W		S25Y	イエロー	10	フォグランプ		
		6045852	A4585M	24V 20W		S25	クリアー	10	フォグランプ		
		6045878	A4587M	24V 25W		S25	クリアー	10	ウインカーランプ・バックランプ		
		6045865	A4587MY	24V 25W		S25Y	イエロー	10	フォグランプ		
		6045946	A4594M	24V 35W		S25	クリアー	10	フォグランプ		
6045959	A4594MY	24V 35W	S25Y	イエロー	10	フォグランプ					
36	つば無シングル	6049578	A4957	12V 21W	BAU15s	S25	アンバー	10	ウインカーランプ専用(クリアレンズ)		
		6049581	A4958	24V 21W				10	ウインカーランプ専用(クリアレンズ)		

■ライセンスランプ、パーキングランプ、ストップランプ用電球

図	種別	コードNO	メーカー品番	定格	口金	ガラス球	光色	入数	摘要		
37	つば無シングル		A4115	6V 8W	BA15s	G18	クリアー	10	一般		
			A4117	6V 10W				10	一般		
		6041238	A4123W	12V 8W				10	ライセンスランプ		
			A4123WA	12V 7.5W				10	ライセンスランプ		
		6041254	A4125	12V 10W				10	ライセンスランプ		
		6041255	A4125A	12V 10W	BAU15s	アンバー	10	ウインカーランプ			
		6041306	A4125Y	12V 10W		G18Y	イエロー	10	一般		
			A4128A	12V 15W	BA15s	G18	クリアー	10	ウインカーランプ(一部)<耐振>		
		6041297	A4129	12V 20W				10	一般		
		6041351	A4135M	24V 12W				10	ポジションランプ・ライセンスランプ		
		6041393	A4135MY	24V 12W				G18Y	イエロー	10	一般
		6041416	A4141M	24V 5W				10	一般		
		6041856	A4185B	24V 6W	G18	クリアー	10	一般			
		6041461	A4146	24V 15W			10	一般(船舶用)			
		6041746	A4174D	12V 5W			10	トヨタ・ホンダ ライセンスランプ			
			10	一般(船舶用)							
38	つば無ダブル	6041319	A4126	12V 10W	BA15d	G18	クリアー	10	一般(船舶用)		
		6041403	A4136	24V 10W				10	一般(船舶用)		

自動車用電球⑭(スタンレー)

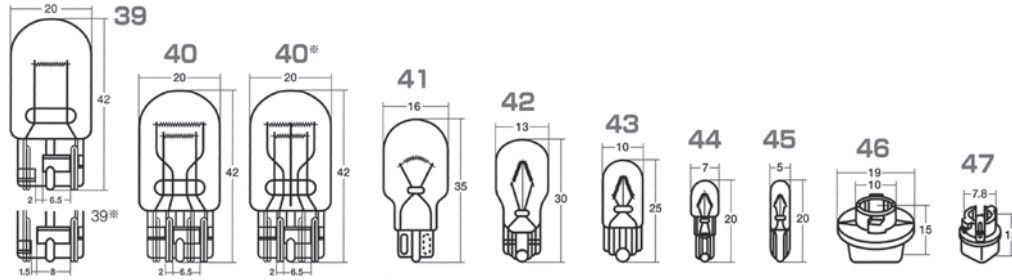

■ウェッジベース電球(コーナリング、ストップ/テール、メーター、バック、ウインカー、ライセンスランプ用)、ウェッジベース用ソケット

図	種別	コードNO	メーカー品番	定格	口金	ガラス球	光色	入数	摘要	
39	ウェッジベース	6095525	W7575	12V 21W	W3×16d	T20	クリアー	10	ウインカーランプ・バックランプ・コーナリングランプ	
		6095513	W4500	12V 21W	WX3×16d		アンバー	10	ウインカーランプ専用(クリアレンズ)	
40	ウェッジベース	6095824	W7874	12V 18/5W	W3×16q		クリアー	10	ストップ/テールランプ(二輪車)<耐振>	
		6095825	W7875	12V 21/5W			クリアー	10	ストップ/テール・コーナリングランプ	
			W7875R	12V 21/5W			赤	10	一般(クリアレンズ専用)	
			W7879	12V 23/8W			クリアー	10	ウインカーランプ専用(二輪車)<耐振>	
41	ウェッジベース	6095420	WB625	12V 16W			T16	クリアー	10	ハイマウントストップランプ・後退灯
42	ウェッジベース		WB413	6V 8W	W2.1×9.5d		T13	クリアー	10	ホンダ(ジャズ)
			WB423	12V 8W				クリアー	10	ホンダ(ジャズ)
		6095352	WB425	12V 15W				クリアー	10	ホンダ(二輪車)
			WB001	12V 10W				クリアー	10	一般
43	ウェッジベース	6095111	WB121	12V 1.7W	W2.1×9.5d		T10	クリアー	10	一般
		6095174	WB125	12V 3.4W				クリアー	10	メーターランプ
		6095213	WB127	12V 5W		クリアー		10	ホジションランプ・ライセンスランプ・ウインカーランプ	
			WB127Y	12V 5W		イエロー		10	ポジションランプ	
			WB131	12V 8W		クリアー		10	スズキ・バックランプ	
		6095239	WB135	24V 3W		クリアー		10	メーターランプ	
		6095271	WB136W	24V 5W		クリアー		10	一般	
44	ウェッジベース		WB572	12V 1.7W	W2×4.6d	T5	クリアー	10	スズキ	
			WB571	12V 2.3W			クリアー	10	ホンダ・カワサキ(二輪車)	
			WB544	24V 2W			クリアー	10	一般	
45	ウェッジベース	6095394	WB574	14V 1.4W	W2×4.6d	T5	クリアー	10	メーターランプ	
		6095318	WB358	12V 2W			クリアー	10	一般	
			WB358GC	12V 2W			緑	10	一般	
		6095381	WB535	24V 1.4W			クリアー	10	タコメーター	
		6095378	WB526	24V 1.8W			クリアー	10	一般	
46	ウェッジベース用ソケット		WBS35006			(T10,T13)		10	一般	
47	ウェッジベース用ソケット		WBS1001			(T5,T7)		10	一般(T6.5使用不可)	

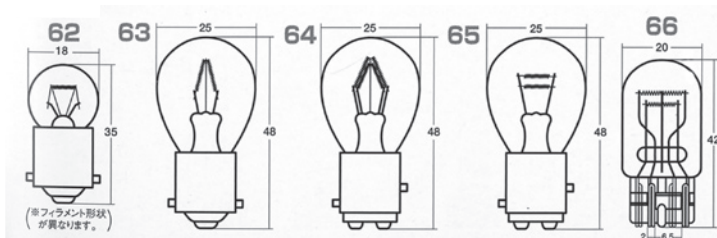

■耐振電球

図	種別	コードNO	メーカー品番	定格	口金	ガラス球	光色	入数	摘要
62	つば無シングル	6041308	A4130	12V 10W	BA15s	G18	クリアー	10	ウインカーランプ
		6041513	A4151	24V 12W				10	バス・トラック用特殊電球
63	つば無シングル	6045881	A4588A	24V 25W	BAY15d	S25		10	バス・トラック用特殊電球
64	つば無ダブル	6048891	A4889	24V 25/10W		10		バス・トラック用特殊電球	
65	つば無ダブル		A4964ES	12V 21/5W		10		ストップ/テールランプ(二輪車)	
66	ウェッジベース		W4800	12V 21/5W		W3×16q		T20	10

荷台用部品

荷台用補助部品

ファンダー・工具箱・タンク・タイヤ・ガン

バン・ウイング部品(アルミ・オリ材含む)

バン・ウイング部品

荷役部品

ランプ・電装品

保安部品

補修部品

ランプ部品

導風板

素材

自動車用電球⑮(スタンレー)

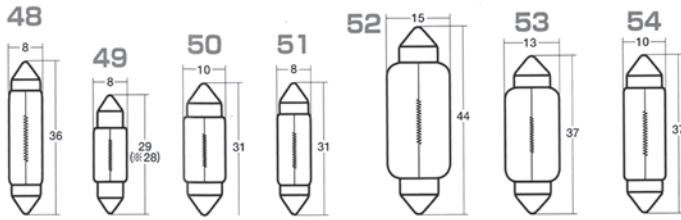

■ルームランプ、マップランプ用電球

図	種別	コードNO	メーカー品番	定格	口金	ガラス球	光色	入数	摘要
48	両口金		A3121	12V 3W	S7/8	T8×36	クリアー	10	一般
			A3123	12V 5W				10	一般
49	両口金		A3021	12V 3W	S7/8	T8×28		10	一般
		6030223	A3022C	12V 5W				10	ホンダ・スズキ ルームランプ
		6030320	A3032	24V 5W				10	一般
								10	一般
50	両口金	6031726	A3172B	12V 5W	S8.5/8.5	T10×31		10	一般
			A3173B	12V 8W				10	一般
		6031756	A3175B	12V 10W				10	ルーム・マップランプ
		6031992	A3199	24V 10W				10	日野・いすゞ
51	両口金		A3171	12V 3W	S7/8	T8×31	10	一般	
			A3172	12V 5W			10	一般	
52	両口金		6033741	A3375H	12V 20W	S8.5/8.5	T15×44	10	米国車バックランプ
			6033864	A3386M	24V 20W			10	一般
53	両口金		A3437	24V 15W	S8.5/8.5	T13×37	10	一般	
54	両口金		A3472C	12V 5W		T10×37	T10×37	10	一般
			A3474	12V 8W				10	一般
		6034753	A3475	12V 10W				10	ルーム・マップランプ
		6034821	A3482C	24V 5W	10			一般	
		6034850	A3485	24V 10W			10	一般	

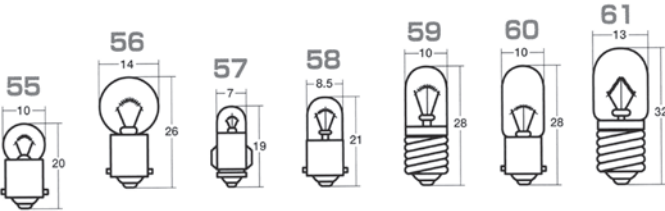

■パネル・メーター用電球

図	種別	コードNO	メーカー品番	定格	口金	ガラス球	光色	入数	摘要
55	つば無シングル		A61A	6V 1.7W	BA9s	G10	クリアー	10	一般
			A62B	6V 3W				10	メーターランプ(二輪車)
			A71A	12V 1.7W				10	一般
		6000729	A72A	12V 3.4W				10	メーターランプ
		6000800	A80	24V 1.5W				10	一般
		6000826	A82	24V 3W				10	一般
56	つば無シングル	6005245	A524A	12V 6W	BA9s	G14		10	ポジションランプ
		6005795	A578A	12V 8W				10	ルーム・マップランプ
		6005805	A579	12V 10W				10	ホンダ、日産、マップランプ
		6005863	A586	24V 6W				10	ウィンカーランプ
		6005881	A588	24V 8W			10	一般	
		6005928	A589	24V 10W			10	一般	
			A590	28V 10W			10	一般	
57	サシ込式	6012721	A1272J	12V 2W	BA7s	T7	10	一般	
			A1274	12V 1.5W			10	一般	
		6012826	A1282	24V 2W			10	一般	
58	つば無シングル		A1372J	12V 2W	BA9s	T8.5	10	タコメーター	
		6013745	A1374J	12V 4W			10	ドイツ車・ホンダ	
		6013826	A1382J	24V 2W			10	タコメーター	
59	ネジ式	6014854	A1485	24V 5W	E10	T10	10	コーナーポール	
		6015730	A1573	12V 3W			10	ホンダ	
		6015811	A1581	24V 5W			10	一般	
60	つば無シングル	6015837	A1583	24V 3W	BA9s	T10	10	日野ワンマンカー料金メーター	
							10	一般	
61	ネジ式	6016632	A1663	24V 5W	E12	T13	10	バスステップ	

荷台用部品

荷台用補助部品

フェンダー・工具箱・タンク・タイヤパンガー

バン・ウイング部材(アルミ・ポリ素材含む)

バン・ウイング部品

荷役部品

ランプ・電装品

保安部品

補修部品

ランプ部品

導風板

素材