

## LSL-1013B S/W付LEDサーチライト 10V-80V共通 60W **新発売**

- 防水スイッチ付のLEDサーチライトが**新発売**となります。
- OSRAM社製 10Wハイパワー白色LEDを6個搭載(消費電力40W)しており、ランプ全体で2340ルーメンを発揮。とても明るいサーチライトです。
- ランプ近辺で作業中でも、灯体裏側の防水スイッチでON-OFFが可能です。
- DC12V・DC24V・DC48V共通(使用電圧範囲DC10V~80V)・耐震性能は7G相当(縦方向)・防水性能はIP67(灯体・スイッチ両方)であり、トラックをはじめ、特殊車両・船舶でも使用できます。
- 取付ブラケット、ボルトは錆びにくいステンレス製を使用しています。



### 【主な仕様】

項目	規格
寸法	(H)95×(L)152×(D)75 (灯体本体)
製品重量	約1.4kg(取付ブラケット&ボルト類含む)
定格入力電圧	DC12V DC24V DC48V
許容入力電圧範囲	DC10V~DC80V
定格入力電流	3.4A(DC12V印加時)
	1.7A(DC24V印加時)
	0.8A(DC48V印加時)
消費電力	40W(OSRAM社製)
	10Wハイパワー白色LED 6個搭載
使用環境温度範囲	-20℃~50℃
防水性能	IP67(灯体・スイッチ両方)
耐震性能	7G相当(縦方向)
光束	2340ルーメン

### 【装着イメージ】



トラックをはじめ特殊車両・船舶等にも使用可能です。



※写真はイメージです。実際の色とは異なる場合があります。

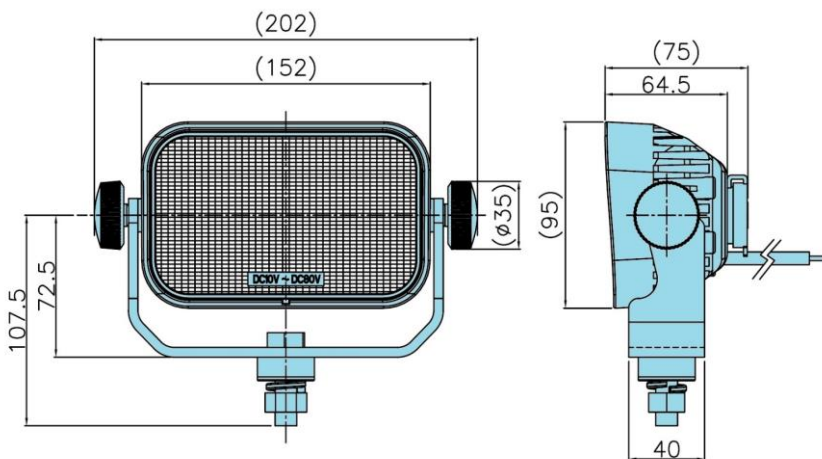

●保護キャップ付き防水スイッチ  
ランプ本体でON-OFFが可能です。

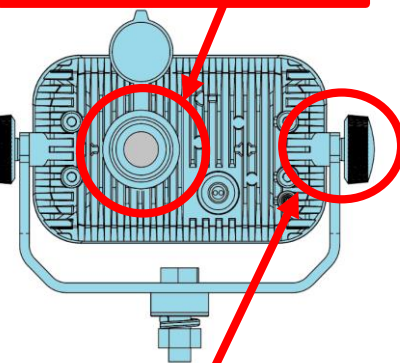

●調整ボルト  
大きい径の調整ボルトで、サーチライトの上下角度調整が簡単です。

- ※取付には保安基準をご確認の上、ご使用ください。
- ※配線結線部の防水処理は確実に行ってください。
- ※灯具及び配線から微細なノイズが発生する場合があります。
- ラジオ等、電波によって操作する器具は動作確認を行ってからご使用ください。

コードNo	品名	材質・表面処理
9893343	LSL-1013B S/W付LEDサーチライト 10V-80V 共通 60W	本体:アルミ合金(黒塗装) レンズ:PMMA(透明)

