



**純正交換HIDバルブ**

DC12V/24V 共通

特許取得済

車検対応

1年保証

- 衝撃や揺れにも強い**耐震バルブ**設計!
- 透過率に優れた**UVガラス**仕様!

**D2R/S HIGH POWER JB PRO H.I.D**  
共通

次世代の輝きを追求した鮮烈な光!

ハイパワーガス採用で  
従来の明るさより  
**20%UP!** (当社比)  
**ハイパワー HP**



**JB-4500HP**

- 商品コード/6141485
- JANコード  
4909002414852
- 色温度/4,500k
- 光束/3,400lm  
(シェードを外した1本の値)

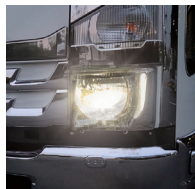

**JB-5800HP**

- 商品コード/6141486
- JANコード  
4909002414869
- 色温度/5,800k
- 光束/3,100lm  
(シェードを外した1本の値)

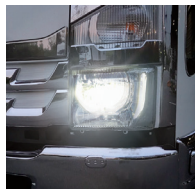

**JB-6700HP**

- 商品コード/6141487
- JANコード  
4909002414876
- 色温度/6,700k
- 光束/2,600lm  
(シェードを外した1本の値)



ECE規格相当  
**D2R/D2S**  
どちらでも**装着可能**



●パッケージサイズ/110(H)×106(W)×60(D)mm

**⚠ HIDバルブ使用時のご注意**

- 長時間停車時の連続点灯は、ヘッドランプが高温になりますので、バルブ保護のためにも避けてください。
- 本製品は製品の特性上、使用初期の照射色から、点灯時間及び劣化の進行により、照射色が変化します。
- ランプの点灯・消灯を繰り返すと安定器(バラスト)安全装置の作動により点灯しなくなる場合があります。その際は、10秒ほど待ってから点灯させてください。
- unnecessary ランプ点灯・消灯を繰り返すとバルブの寿命を著しく短くし、早期に色ムラ・ちらつきが発生しますので、安全上やむを得ない場合を除き、信号待ち等でも消灯させないことをお勧めします。
- 本製品取り付け後、ヘッドランプのレンズ及びリフレクター等に白濁や黄ばみ等の現象が起こる可能性があります。この現象は同型車種においても車の保管環境、使用環境及び経年劣化の原因によりばらつきがあるため、ヘッドランプへの影響に関する保証は負いかねますので、予めご了承ください。

**故障かな?と思ったら**

以下のようなケースは、製品の不具合ではありませんのでご注意ください。

- ①HIDバルブの左右の発光色が違う。  
本製品の特性上、左右の発光色に違いが生じる事がありますが性能上には問題はありません。また発光管内に注入してある発光物質がヘッドランプ内で反射し、見る角度によって黄色みがかって見える場合がありますが異常ではありません。
- ②ライトを点灯させた瞬間に2・3度まばたく。  
HIDの放電発光特有のもので、異常ではありません。
- ③純正品や他の市販品と、光り方や変化の仕方が違う。  
ランプの点灯・消灯を繰り返すと安定器(バラスト)安全装置の作動により点灯しなくなる場合があります。その際は、10秒ほど待ってから点灯させてください。
- ④HIDバルブが点灯しない。  
不点灯原因の多くは、取り付け不備・低電圧等が考えられます。車両の電圧とバルブの取り付けを再度確認してください。

**照射比較**

※写真はイメージです。



**色温度の比較**

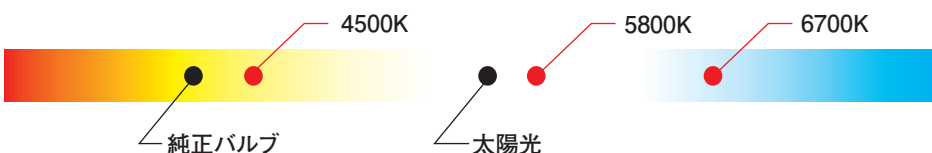

△注意 ※正しく取り付けしないと、ソケット部が溶ける場合があります。  
※初期点灯しない場合は、バラストの電圧を計測し規定内であることを確認してください。

**遮光板(シェード)について**

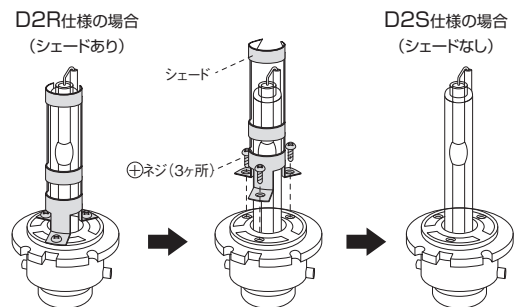

**D2R仕様の場合**  
リフレクタータイプ  
シェードが付いたままの状態、使用してください。

**D2S仕様の場合**  
プロジェクタータイプ  
精密ドライバーでネジを3ヶ所外し、シェードがない状態で使用してください。

※一度取り外したネジとシェードは脱落する恐れがありますので、再利用しないでください。